



AISBERG



**PROMO
GOURMET**



Promo Gourmet – автономна холодильна вітрина для промоційного продажу делікатесних продуктів – гастрономії, сирів, кондитерських виробів та екзотичних фруктів.

Температурний режим +2/+4 °С.

Експозиційний рівень вітрини Promo Gourmet підвищений на 200 мм у порівнянні з аналогічними промоційними вітринами для більшої зручності вибору продуктів.

Promo Gourmet – autonomic refrigerated display for the promotional sale for gourmet products – gastronomy, cheeses, confectionery and exotic fruits.

Temperature range is +2/+4 °C.

The exposure level was raised by 20 cm, which makes it easier to choose and take products.



Холодильна вітрина Promo Gourmet має прозорий купол з гнутого скла та акрилових бокових панелей.

Стекла забезпечують:

- дотримання необхідних санітарних норм,
- стабільність температурного режиму,
- максимальний огляд експозиції товару з будь-якої точки зору.

The Promo Gourmet refrigerated display has glass dome made of curved glass and acrylic side-panels.

Glasses provide:

- observance of necessary sanitary norms,
- stability of temperature,
- maximum overview of products exposure from any point of view.



Скло легко відкривається і пересувається за допомогою роликів, що зручно для покупця.

Зворотній механізм забезпечує автоматичне закривання стекла. Це зберігає холод та енергію.

The glass is easy to open and move with the help of rollers, which is convenient for the customers.

The reverse mechanism provides automatic closing of glasses. It saves cold and energy.

Щоб стекла не запотівали, передбачена система їх обдуву теплим повітрям.

Енергозберігаюче рішення для обдуву використовується тепле повітря, що виділяється компресором вітрини.

To protect glasses from fog they are gently blown with warm air.

An energy-saving solution is that warm air which used for blowing is emitted by the display compressor.

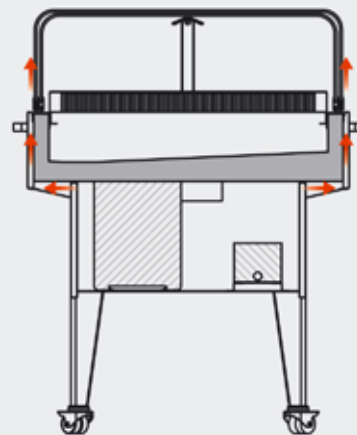

anti-fogging glass blowing



Ергономічні тримачі цінників
Ergonomic price holders



Яскраве led-освітлення для ефективної експозиції продуктів
Bright LED lighting for effective product exposure



Надійні колеса з фіксаторами для мобільності вітрини
Reliable wheels with locks for display mobility



Бампер з нержавіючої сталі захищає від ударів візками (опція)
The stainless steel bumper protects against trolley (option)



Вітрина Promo Gourmet виготовлена з оцинкованої сталі, яка пройшла кілька етапів антикорозійної обробки, та фарбується у будь-який колір на ваше замовлення.

Promo Gourmet display is made of galvanized steel, which is going through several stages of anti-corrosion treatment and can be painted in any color according to your order.

EFFECTIVE
TRADE
TECHNOLOGIES

Technical data PROMO GOURMET

Model	Temperature, °C	Refrigerated volume, l	Horizontal display surface, m2	Power consumption, kW	Voltage, V
Promo Gourmet	+2/+4 °C	0.21	0.81	0.3	220/240

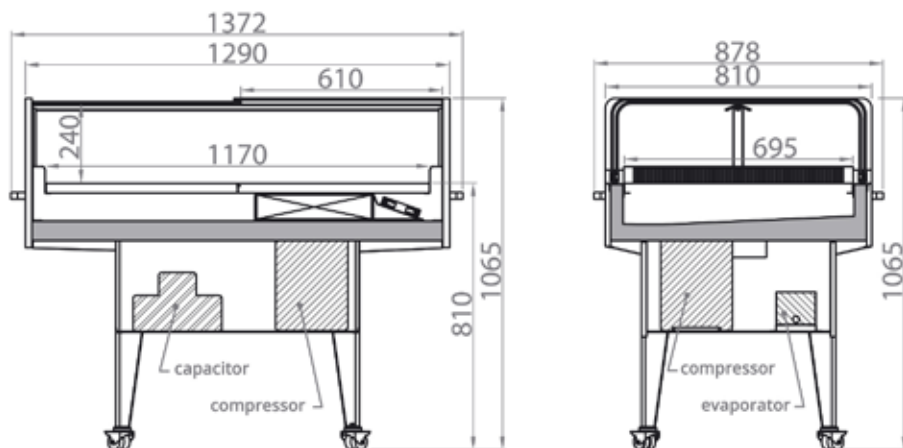

Aisberg Ltd

1, Promyslova street,
Chornomorsk, Odesa region, 68001
Ph./fax: +38 (0482) 32-35-27, -28, -29

aisberg@aisberg.od.ua
www.aisberg.com

Aisberg Europe

Bucharest, Romania
Mob: +38 (050) 506-03-51

aisberg.europe@aisberg.od.ua
www.aisberg.com

Aisberg delivers displays anywhere in the world through a chain of professional distribution companies that provide logistics, installation and service services. Contact our regional managers:

export.mail@aisberg.od.ua
(export orders)

sasha@aisberg.od.ua
(for orders from Ukraine)

kd@aisberg.od.ua
(for orders from Ukraine)

fatinar@aisberg.od.ua
(for orders from Armenia, Azerbaijan, Georgia)



EFFECTIVE
TRADE
TECHNOLOGIES